

固定部詳細

S = 1 / 3

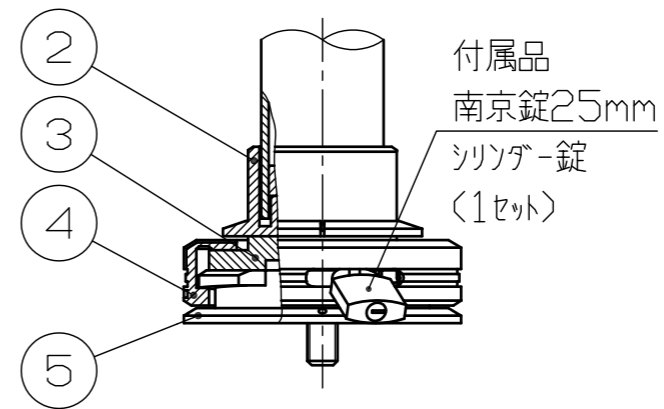

ベース部詳細

S = 1 / 3

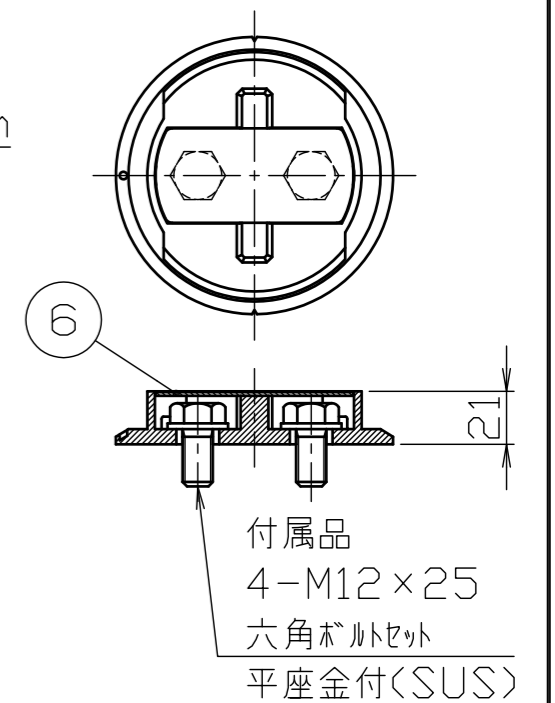

※注。左右の接地面のレベルが同一であることが必要です。

番号	品名	数量	材質	備考
6	化粧プレート	2	ステンレス SUS304	t1.5 H.L.#240
5	ベース	2	ステンレス鋳物 SCS13	φ110 ショットブラスト後、電解研磨
4	カバー	2	ステンレス鋳物 SCS13	φ110 ショットブラスト後、電解研磨
3	ストッパー	2	ステンレス鋳物 SCS13	電解研磨
2	スリーブ	2	ステンレス鋳物 SCS13	φ48.6 ショットブラスト後、電解研磨
1	パイプ	1	ステンレス SUS304	φ48.6×t3.0 H.L.#240

株式会社 サンポール SUNPOLE CORPORATION			年月日 DATE	品名 SUBJ. AA-48AB10-650	
承認 APPR.	検図 C.BY	製図 D.BY	尺度 SCALE	図番 DRAWING No.	
			1 / 10		
				DWG A3 SIZE	